

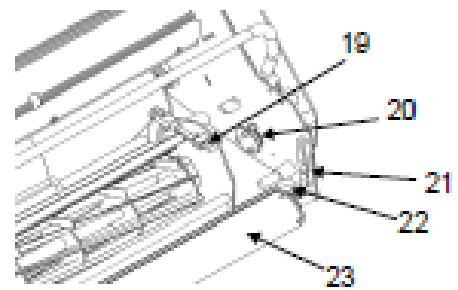

## C34 Silindirik Bıçaklı Çim Biçme Makinası

### Kullanıcı Kitabı

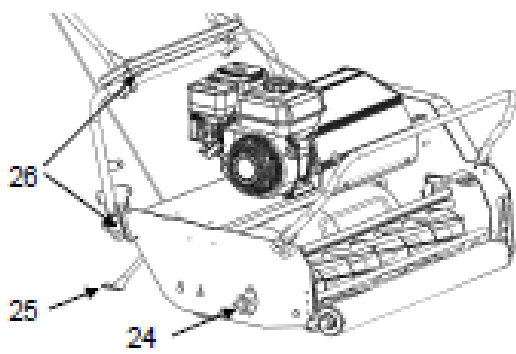

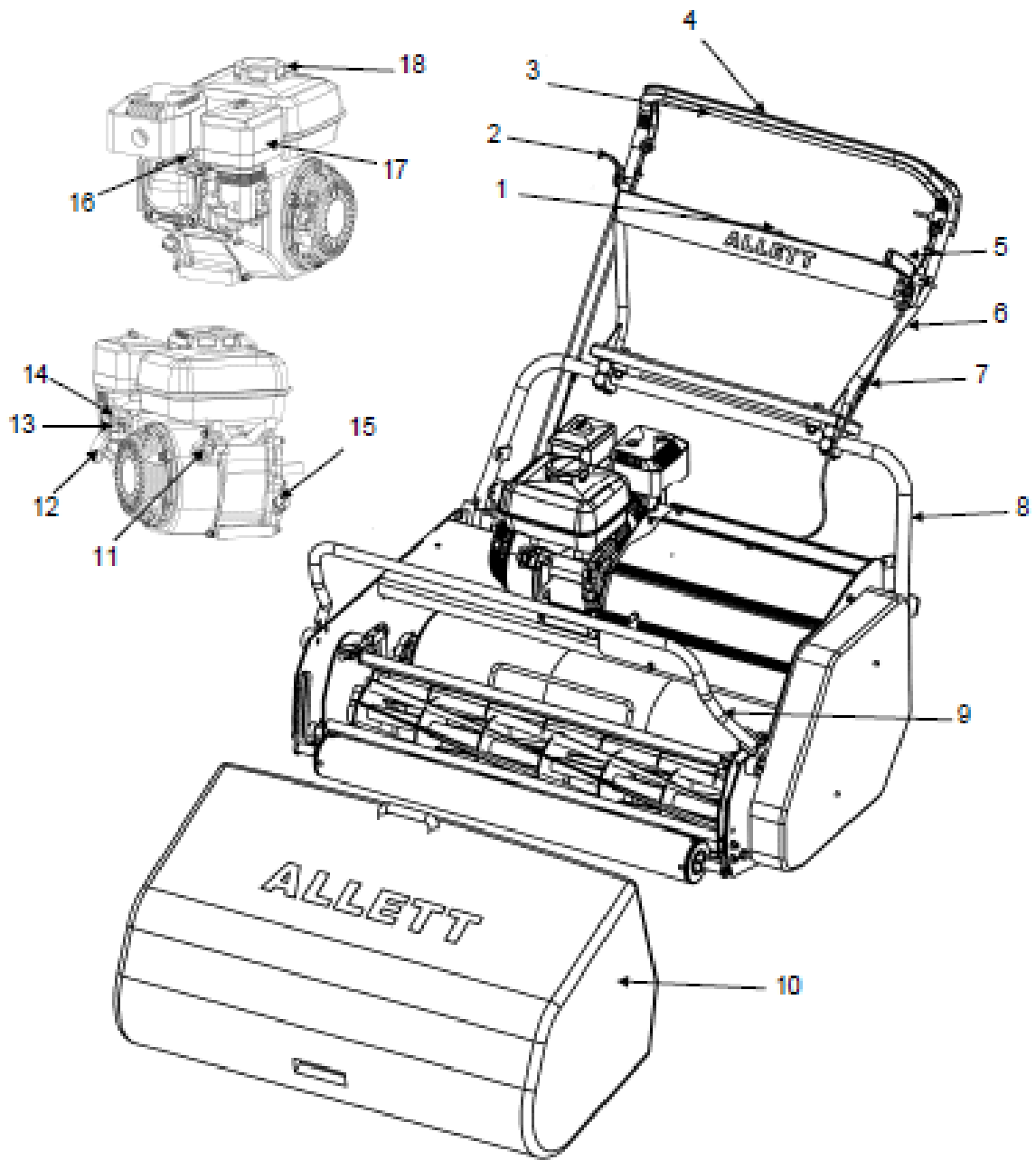

- 1) Tutma kolu ON/OFF düğmesi
- 2) Gaz kolu
- 3) Kesim ünitesi devreye alma kolu
- 4) Yürüyüş kolu
- 5) Park freni
- 6) Üst tutma kolu
- 7) Kablo ayarlayıcısı
- 8) Alt tutma kolu
- 9) Çim sepeti taşıyıcısı
- 10) Çim sepeti
- 11) Motor ON/OFF düğmesi
- 12) El gazı
- 13) Benzin valfi

- 14) Jikle
- 15) Yağ cubuğu
- 16) Buji
- 17) Hava filtresi
- 18) Yakıt tankı
- 19) Alt bıçak ayarlayıcısı
- 20) Kesim silindiri kaplini
- 21) Ön silindir ayarlayıcısı
- 22) Ön silindir sıyrıcı
- 23) Ön silindir
- 24) Kesim silindiri emniyet civatası
- 25) Destek ayağı
- 26) Vibrasyon takozları

### **Makineyi çalıştırma:**

- Yakıt valfini açık konuma getirin
- Soğuk havalarda jikle kapalı konuma getirin
- Gaz kolunu 1/3 konumuna getirin
- Üst tutma kolu ve motor üzerindeki motor açma düğmesini On – Açık konuma getirin
- Çekme kolunu kendinize doğru çekerek makineyi çalıştırın.
- Eğer jikle kapalı pozisyondaydı tekrar açık konuma getirmeyi unutmayın.

### **Makineyi durdurma:**

- Gaz kolunu en düşük seviyeye getirin,
- Üst tutma kolu üzerindeki düğmeyi off – kapalı konuma getirin,
- Benzin valfini kapalı konuma getirin.

### **Alt bıçak ayarlanması:**

- Makineyi güvenli bir pozisyona aldıktan sonra arkaya doğru eğiniz.
- Aşağıdaki figürde gösterilen yükseklik ayar civatasını saat yönünün tersine çevirdiğinizde alt bıçak silindirik bıçağa doğru yaklaşacaktır. Alt bıçağı silindirik bıçaktan uzaklaştırmak için ayar civatasını saat yönünde çevirmeniz gerekmektedir.
- Doğru ayar için silindirik bıçak ve alt bıçak birbirine değmeden çalışmalıdır.
- Doğru ayarın yapıp yapılmadığı ayar kağıdı ile kesim yapılarak kontrol edilmelidir.
- Ayar sonucunda silindirik bıçak serbest olarak dönebilmelidir.

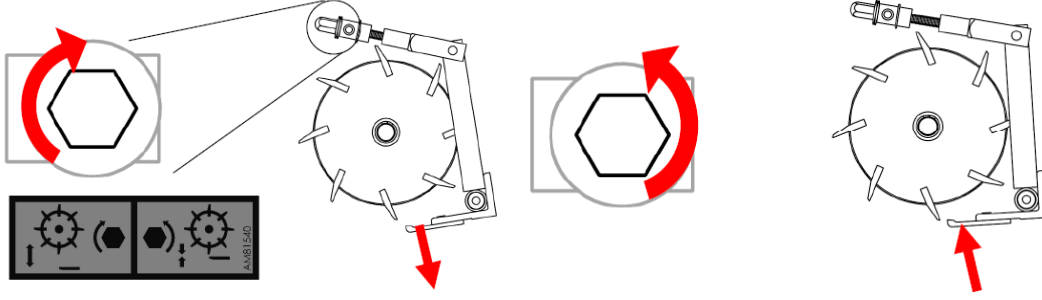

## Kesim yüksekliği ayarı:

Not: Kesim yüksekliği ayarı yapılmadan önce mutlaka alt bıçak ayarı yapılmalıdır.

- Kesim yüksekliği ayarı makinenin ön silindir yüksekliği değiştirilerek yapılır.
- Alt bıçak ayarı bölümüne bakarak alt bıçak ayarını yapınız.
- Kesim yüksekliği ayar cetvelini istediğiniz kesim yüksekliğine göre ayarlayınız.
- Makineyi geriye doğru yatırıp emniyete alınız.
- Yükseklik ayar cetvelini makine ön ve arka silindirleri arasına yerleştirerek yükseklik ayar civatasını alt bıçak seviyesine gelinceye kadar ön silindir yüksekliğini değiştiriniz.
- Ön silindir yüksekliği artırılırken sağ – sol taraflar eşit olarak yükseltip alçaltılmalıdır. Ayar cetveli ayar yapılan tarafa yerleştirip sürekli kontrol sağlanmalıdır.
- İstenilen kesim yüksekliğine göre ayar yapıldıktan sonra ön silindir sıkılarak kilitlenmelidir.

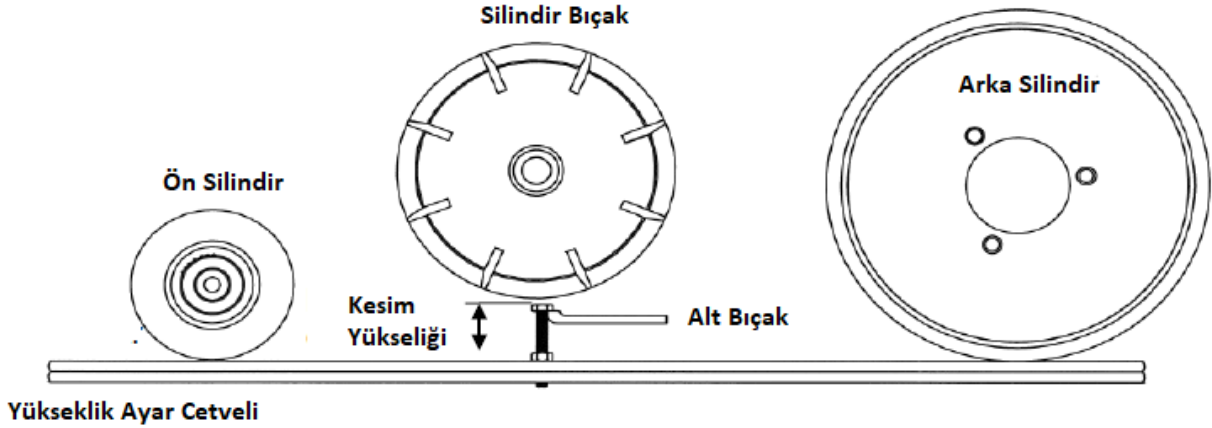

## Kesim yapılması:

- Kesim yapmadan önce makinenin yağını kontrol edip, yakıt tankını doldurunuz.
- Motoru çalıştırınız.
- Silindir bıçak hareket kolunu devreye alınız.
- Park freni serbest bırakınız.
- Yürüyüş kolunu devreye alıp kesim yapmaya başlayınız.

## Gres yağlama yapılması:

Makine üzerinde toplam 8 gres yağlama noktası vardır. Bu noktalar her 2 haftada bir yağlanmalıdır.

- A : Silindir bıçak yatakları – 2 nokta
- B : Arka silindir yatakları – 2 nokta
- C : Tahrik kasnağı yatakları – 3 nokta
- D : Rölanti kasnağı yatağı – 1 nokta

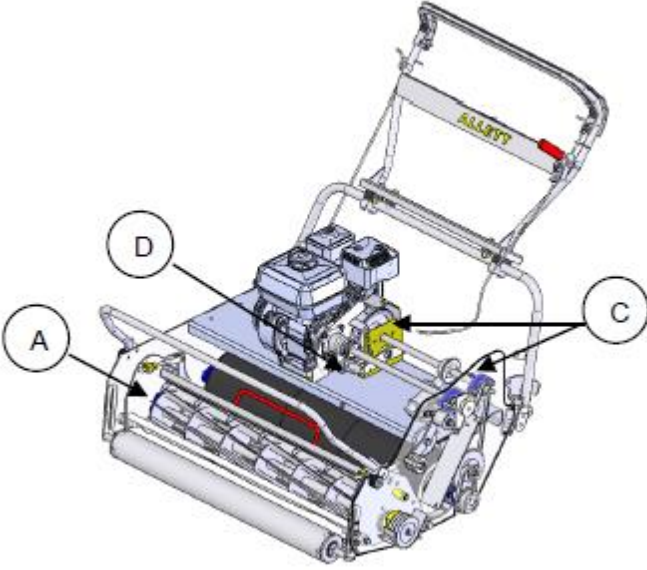

## Bakım Aralık Tablosu:

İşlem	Konu	Günlük	Haftalık	Aylık	Yıllık
Kontrol	Motor yağı seviyesi	x			
	Yakıt seviyesi	x			
	Hava filtresi durumu	x			
	Kesim ünitesi ve sepet	x			
	Cıvata somun bağlantıları		x		
	Zincir ve kayış gergisi			x	
	Buji			x	
Temizlik	Pislik ve çim kalıntısı	x			
	Motor soğutma kanalları				
	Yakıt deposu				x
	Hava filtresi		x		
Test	Park freni	x			
	Açma – Kapama düğmesi	x			
	Yürüyüş devreye alma kolu	x			

<b>Deęiřtir</b>	<b>Motor yaęı</b>				<b>x</b>
	<b>Buji</b>				<b>x</b>
	<b>Hava filtresi</b>				<b>x</b>